



El incumplimiento de estas instrucciones exime de toda responsabilidad a TRES Grifería.  
TRES Grifería décline toute responsabilité en cas d'insobserance de ces instructions.  
Bei Nichtbefolgung der Bedienungsanleitung übernimmt TRES Grifería keinerlei Haftung.  
Het niet opvolgen van deze instructies ontslaat TRES Grifería van alle aansprakelijkheid.  
L'inadempimento di queste istruzioni esonera TRES Grifería da ogni responsabilità.  
Nedodržení pokynů v návodu zbavuje společnost TRES Grifería veškeré zodpovědnosti.  
Any failure to follow these instructions releases TRES Grifería from any liability.  
Niezasosowanie się do instrukcji zwalnia z wszelkiej odpowiedzialności TRES Grifería.

---

## **DUCHA CROMOTERAPIA 9 colores con ciclos de 2 minutos** ***CHROMOTHERAPY SHOWER 9 colors in 2-minute cycles***

---

### **INSTRUCCIONES DE INSTALACIÓN Y FUNCIONAMIENTO**

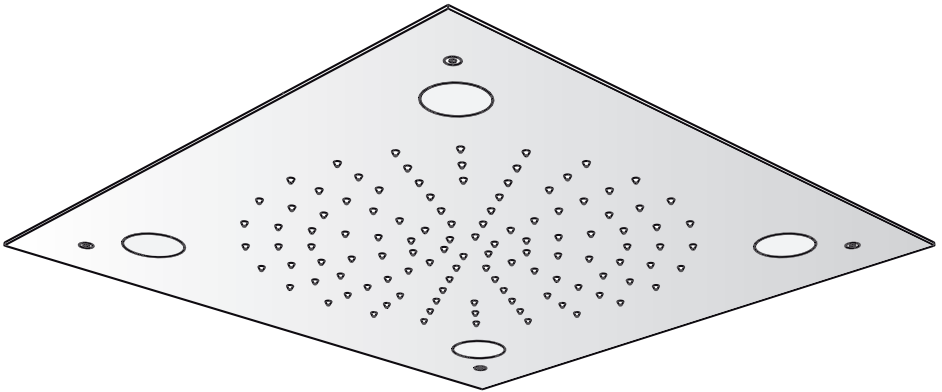

## **Norma para un uso de la ducha cromoterapia:**

Este aparato pueden utilizarlo niños con edad de 8 años y superior y personas con capacidades físicas, sensoriales o mentales reducidas o falta de experiencia y conocimiento, si se les ha dado la supervisión o formación apropiadas respecto al uso del aparato de una manera segura y comprenden los peligros que implica. Los niños no deben jugar con el aparato. La limpieza y el mantenimiento a realizar por el usuario no deben realizarlo los niños sin supervisión.

## **Instalación eléctrica:**

- 1) La instalación de la ducha de cromoterapia debe ser realizada por un electricista especializado, de acuerdo con la Directiva de Baja Tensión (LVD) 2014/35/EU y sus reglamentos que la desarrollan.
- 2) Instalar medios de desconexión del artículo a la instalación fija de acuerdo con las reglamentaciones de instalación vigente en el país respectivo, para desconectar el artículo de la red eléctrica.
- 3) Este artículo solo debe usarse con la fuente de alimentación suministrada.
- 4) Todos los trabajos de instalación del rociador deben realizarse sin conexión a la red eléctrica.
- 5) Las partes activas de la cromoterapia deben ser inaccesibles para una persona desde dentro de la ducha o bañera.
- 6) El sistema de cromoterapia debe alimentarse a través de un dispositivo de corriente residual (RCD) con una corriente residual que no exceda de 30mA.

## **Mantenimiento:**

Limpieza y mantenimiento: Enjuagar con agua y jabón neutro, frotar con una esponja no abrasiva, aclarar con agua y secar con un paño seco.

## Consigne d'utilisation de la douche à chromothérapie:

Cet appareil peut être utilisé par des enfants d'au moins 8 ans et des personnes aux capacités physiques, sensorielles ou mentales réduites, ou sans expérience et connaissance, à condition d'être supervisés ou formés convenablement sur la façon d'utiliser l'appareil en toute sécurité, et de comprendre les dangers qu'il implique. Les enfants ne doivent pas jouer avec l'appareil. Le nettoyage et l'entretien à réaliser par l'utilisateur ne doivent pas être confiés à des enfants sans surveillance.

## Installation électrique:

- 1) L'installation de la douche à chromothérapie doit être réalisée par un électricien spécialisé, conformément à la Directive Basse tension (DBT) 2014/35/EU et aux règlements qui la développent.
- 2) Installer les moyens de déconnexion de l'article sur l'installation fixe conformément aux réglementations d'installation en vigueur dans le pays concerné, afin de débrancher l'article du secteur.
- 3) Cet article ne doit être utilisé qu'avec la source d'alimentation fournie.
- 4) Avant de réaliser tous les travaux d'installation du pommeau, il faut débrancher l'article du secteur.
- 5) Les parties actives de la chromothérapie doivent être inaccessibles pour une personne située à l'intérieur de la douche ou de la baignoire.
- 6) Le système de chromothérapie doit être alimenté par un dispositif à courant résiduel (RCD) dont le courant résiduel n'excède pas 30 mA.

## Entretien:

Nettoyage et entretien : nettoyer à l'eau et au savon neutre, frotter à l'aide d'une éponge non abrasive, rincer à l'eau et sécher avec un chiffon sec.

## Vorschriften für den Einsatz der Farbtherapiedusche:

Dieses Gerät darf von Kindern ab 8 Jahren sowie Personen mit eingeschränkten körperlichen, sensorischen oder geistigen Fähigkeiten bzw. fehlender Erfahrung und Kenntnis verwendet werden, sofern sie beaufsichtigt werden bzw. eine entsprechende Unterweisung in Bezug auf die sichere Verwendung des Geräts erhalten haben und die damit verbundenen Gefahren verstehen. Lassen Sie Kinder nicht mit dem Gerät spielen. Die vom Benutzer durchzuführende Reinigung und Pflege darf nicht von unbeaufsichtigten Kindern durchgeführt werden.

## Elektroinstallation:

- 1) Die Installation der Farbtherapiedusche ist von Elektrofachkräften in Übereinstimmung mit der Niederspannungsrichtlinie (LVD) 2014/35/EU und den entsprechenden Durchführungsverordnungen durchzuführen.
- 2) In der Hausinstallation sind Vorrichtungen zur Trennung des Geräts vom Stromnetz gemäß den geltenden Vorschriften im jeweiligen Land zu installieren.
- 3) Der vorliegende Artikel darf nur mit dem mitgelieferten Netzteil verwendet werden.
- 4) Alle Arbeiten zur Installation des Duschkopfs sind ohne Stromanschluss vorzunehmen.
- 5) Die aktiven Teile der Farbtherapiedusche dürfen für eine Person, die sich im Inneren der Dusche bzw. Badewanne befindet, nicht zugänglich sein.
- 6) Die Farbtherapieanlage muss durch einen Fehlerstrom-Schutzschalter (RCD) mit einem Fehlerstrom von maximal 30 mA abgesichert sein.

## Instandhaltung:

Reinigung und Pflege: Mit Wasser und Neutralreiniger befeuchten. Mit einem nicht scheuernden Schwamm reiben. Mit Wasser nachspülen und mit einem trockenen Tuch abtrocknen.

## **Norm voor het gebruik van de chromotherapie douche:**

Dit apparaat mag onder toezicht door kinderen vanaf 8 jaar en personen met lichamelijke, zintuiglijke of geestelijke beperkingen gebruikt worden, mits zij voldoende informatie ontvangen hebben om het toestel op een veilige manier te kunnen gebruiken en zij de gevaren die ermee gepaard gaan begrijpen. Kinderen mogen niet met het apparaat spelen. De door de gebruiker te verrichten reinigings- en onderhoudswerkzaamheden aan het apparaat mogen enkel door kinderen worden uitgevoerd als dit onder toezicht gebeurt.

## **Elektrische installatie:**

- 1) De installatie van de chromotherapie douche moet worden uitgevoerd door een gespecialiseerde elektricien, in overeenstemming met de Laagspanningsrichtlijn (LVD) 2014/35/EU en de reglementen die deze richtlijn tot ontwikkeling brengen.
- 2) Sluit de ontkoppelingsschakelaars van het apparaat in overeenstemming met de plaatselijke geldige regels aan op de vaste installatie om de stroomtoevoer naar het product te onderbreken.
- 3) Dit product mag alleen gebruikt worden met de meegeleverde voedingsbron.
- 4) Alle installatiewerkzaamheden van de sproeier moeten zonder stroomvoorziening worden uitgevoerd.
- 5) De actieve delen van de chromotherapie mogen niet toegankelijk zijn voor de persoon die zich in de douche of het bad bevindt.
- 6) De stroom van het chromotherapiesysteem moet worden geleverd via een aardlekschakelaar (ALS) met een reststroom van niet meer dan 30 mA.

## **Onderhoud:**

Reiniging en onderhoud: spoel af met water en neutrale zeep, boen schoon met een niet-schurende spons, spoel af met water en droog met een droge doek.

## **Norma per l'utilizzo della doccia per cromoterapia:**

Questa doccia può essere utilizzata da bambini dagli 8 anni in su e persone con capacità fisiche, sensoriali o mentali ridotte o che non dispongono di esperienza e conoscenza, avendo ricevuto la supervisione o la formazione appropriate rispetto al suo utilizzo sicuro e se comprendono i pericoli che comporta. I bambini non devono giocare con la doccia. La pulizia e la manutenzione che l'utente deve effettuare non devono essere realizzate da bambini senza supervisione.

## **Installazione elettrica:**

- 1) L'installazione della doccia per cromoterapia deve essere realizzata da un elettricista specializzato, in conformità con la Direttiva Bassa Tensione (LVD) 2014/35/EU e con i regolamenti che la sviluppano.
- 2) Installare mezzi di scollegamento dell'articolo nell'installazione fissa, in conformità con le normative di installazione vigenti nel rispettivo paese, per scollegare l'articolo dalla rete elettrica.
- 3) Questo articolo deve essere usato solo con la sorgente di alimentazione fornita.
- 4) Tutti i lavori di installazione del soffione devono essere realizzati senza collegamento alla rete elettrica.
- 5) Le parti attive della cromoterapia devono essere inaccessibili per una persona dall'interno della doccia o vasca.
- 6) Il sistema di cromoterapia deve essere alimentato tramite un dispositivo di corrente residua (RCD) con una corrente residua che non superi 30 mA.

## **Manutenzione:**

Pulizia e manutenzione: lavare con acqua e sapone neutro, strofinare con una spugna non abrasiva, sciacquare con acqua e asciugare con un panno asciutto.

## Norma pro používání sprchy s chromoterapií:

Děti starší 8 let a osoby se sníženými fyzickými, smyslovými a duševními schopnostmi nebo s nedostatečnými zkušenostmi a znalostmi smějí tento přístroj používat, pouze pokud jim bylo řádně vysvětleno jeho bezpečné fungování a chápou nebezpečí, která obnáší. Děti si s přístrojem nesmějí hrát. Čištění a údržbu, kterou má provádět uživatel, nesmějí dělat děti bez dozoru.

## Zapojení elektřiny:

- 1) Sprchu s chromoterapií musí instalovat specializovaný elektrikář v souladu se směrnicí o nízkém napětí (LVD) 2014/35/EU a jejími prováděcími předpisy.
- 2) V souladu předpisy platnými pro instalaci v konkrétní zemi je třeba k fixnímu zařízení nainstalovat prostředky k vypojení artiklu, aby bylo možné ho odpojit z elektrické sítě.
- 3) Tento artikl lze používat pouze s dodaným zdrojem napájení.
- 4) Veškeré práce na instalaci kromě toho je třeba provádět bez připojení k elektrické síti.
- 5) K dílům chromoterapie pod proudem nesmí mít osoba přístup ze sprchy nebo z vany.
- 6) Systém chromoterapie musí být napájen zařízením reziduálního proudu (RCD) s reziduálním proudem nepřesahujícím 30 mA.

## Údržba:

Čištění a údržba: omyjte vodou a neutrálním mýdlem, otřete neabrazivní houbičkou, opláchněte vodou a osušte suchou utěrkou.

## Instructions for the use of the colour therapy shower:

This appliance can be used by children aged from 8 years and people with reduced physical, sensory and mental capabilities, or who have very little experience or knowledge, as long as they are adequately supervised or trained in the safe use of the appliance, and understand the hazards it poses. Children must not play with the appliance. Cleaning and maintenance tasks must not be performed by children without supervision.

### Electrical installation:

- 1) The colour therapy shower must be installed by a specialised electrician, in accordance with the provisions of the Low Voltage Directive (LVD) 2014/35/EU and its implementing regulations.
- 2) Methods to disconnect the appliance from the fixed mount must be installed in accordance with the current installation regulations in the respective country in order to disconnect the appliance from the mains.
- 3) This appliance must only be used with the power supply unit provided.
- 4) All installation work on the shower nozzle must be carried out when the appliance has been disconnected from the mains.
- 5) The live parts of the colour therapy unit must not be accessible to users from inside the shower or bathtub.
- 6) The colour therapy system must be supplied by a residual current device (RCD) with a residual current not exceeding 30mA.

### Maintenance:

Cleaning and maintenance: Wash with water and a neutral soap, scrub with a non-abrasive sponge, rinse with water and dry with a dry cloth.



## Zasady korzystania z prysznicza z chromoterapią:

To urządzenie może być używane przez dzieci w wieku od 8 lat oraz osoby z ograniczeniami fizycznymi, zmysłowymi lub umysłowymi lub bez doświadczenia i wiedzy, wyłącznie pod opieką lub jeśli zostały odpowiednio przeszkolone w bezpiecznym korzystaniu z urządzenia i rozumieją wynikające z tego możliwe zagrożenia. Dzieci nie powinny bawić się urządzeniem. Czyszczenie i konserwacja wykonywane przez użytkownika nie powinny być przeprowadzane przez dzieci bez nadzoru.

## Instalacja elektryczna:

- 1) Montaż prysznicza z chromoterapią powinien być wykonywany przez wykwalifikowanego elektryka, zgodnie z dyrektywą niskonapięciową (LVD) 2014/35/UE i jej przepisami rozszerzającymi.
- 2) Należy zainstalować element odłączania urządzenia do instalacji stacjonarnej zgodnie z obowiązującymi w danym kraju przepisami instalacyjnymi, aby móc odłączyć urządzenie od sieci elektrycznej.
- 3) Niniejsze urządzenie powinno być używane jedynie z dołączonym źródłem zasilania.
- 4) Wszelkie prace związane z instalacją deszczownicy powinny być wykonywane przy odłączonym zasilaniu elektrycznym.
- 5) Aktywne części chromoterapii nie mogą być dostępne dla osób przebywających pod prysznicem lub w wannie.
- 6) Układ chromoterapii musi być zasilany przez urządzenie prądu szczytkowego (RCD) o prądzie szczytkowym nieprzekraczającym 30mA.

## Konserwacja:

Czyszczenie i konserwacja: zmoczyć wodą z neutralnym mydłem, przetrzeć nierysującą gąbką, spłukać wodą i wysuszyć suchą szmatką.

## **Norma de utilização do chuveiro de cromoterapia:**

Este aparelho pode ser utilizado por crianças com idade igual ou superior a 8 anos e por pessoas com capacidades físicas, sensoriais ou mentais reduzidas ou falta de experiência e conhecimento, desde que sejam supervisionadas e recebam a formação adequada relativamente ao uso seguro do aparelho e que compreendam os perigos envolvidos. As crianças não devem brincar com o aparelho. A limpeza e a manutenção a realizar pelo utilizador não devem ser efetuadas por crianças sem supervisão.

## **Instalação elétrica:**

- 1) A instalação do chuveiro de cromoterapia deve ser levada a cabo por um eletricista especializado, de acordo com a Diretiva de Baixa Tensão (LVD) 2014/35/EU e os seus regulamentos de execução.
- 2) Instalar meios de desconexão do artigo à instalação fixa, de acordo com as regulamentações de instalação em vigor no respetivo país, para desligar o artigo da rede elétrica.
- 3) Este artigo só deve ser usado com a fonte de alimentação fornecida.
- 4) Todos os trabalhos de instalação do pulverizador devem ser realizados sem ligação à rede elétrica.
- 5) As partes ativas da cromoterapia devem ser inacessíveis para o utilizador a partir do interior do chuveiro ou da banheira.
- 6) O sistema de cromoterapia deve receber alimentação através de um dispositivo de corrente residual (RCD) com uma corrente residual que não exceda os 30 mA.

## **Manutenção:**

Limpeza e manutenção: lavar com água e sabão neutro, esfregar com uma esponja não abrasiva, enxaguar com água e secar com um pano seco.

## Правила использования душа для цветотерапии:

Этот прибор подходит для использования детьми старше 8 лет и лицами со сниженными физическими, сенсорными и умственными возможностями, а также лицами, не обладающими соответствующим опытом и знаниями, под присмотром или после инструктажа по безопасному использованию изделия, при условии того, что они понимают все возможные риски. Не позволяйте детям играть с прибором. Не позволяйте детям без присмотра осуществлять чистку и уход за прибором.

## Подводка электричества:

- 1) Установку душа для цветотерапии должен осуществлять профессиональный электрик в соответствии с Директивой ЕС по низкому напряжению (LVD) 2014/35/EU и дополнительными регламентами.
- 2) Необходимо установить средства отключения изделия от стационарной сети электропитания, в соответствии с регламентами, действующими в вашей стране.
- 3) Необходимо использовать настоящее изделие только с входящим в комплект источником питания.
- 4) Во время работ по установке распылителя изделие должно быть отключено от электросети.
- 5) Активные детали системы цветотерапии должны быть недоступны для человека, находящегося внутри душевой кабины или ванны.
- 6) Питание системы цветотерапии обеспечивается при помощи устройства дифференциального тока (УДТ) со значением тока не более 30 мА.

## Техобслуживание:

Чистка и уход: нанести раствор воды и нейтрального мыла, протереть неабразивной губкой, промыть водой и просушить сухой тряпкой.

VALORES DE CONEXIÓN • VALEURS DE BRANCHEMENT • ANSCHLUSSWERTE • WAARDEN VAN DE VERBINDING  
 VALORI DI CONNESSIONE • NASTAVENÍ PŘIPOJENÍ • FITTING CONNECTION SPECIFICATIONS  
 CHARAKTERYSTYKI PODŁĄCZENIA • CONDIÇÕES DE CONEXÃO • ПРОМЫВКА СИСТЕМЫ

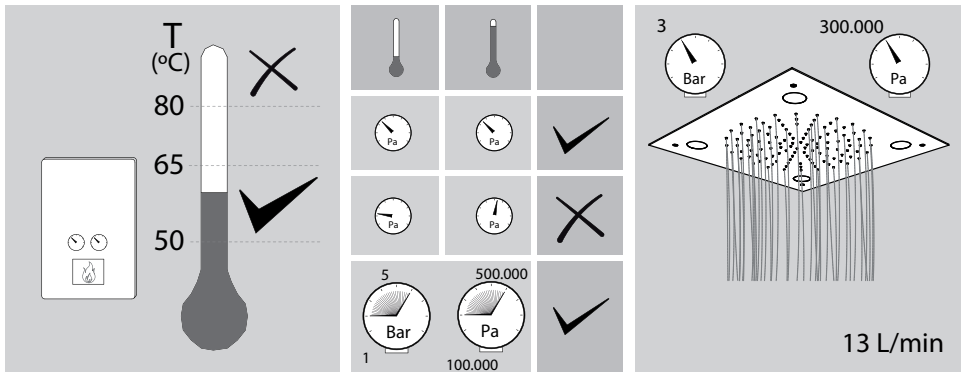

INSTALACIÓN • INSTALLATION • INSTALLATION • INSTALLATIE • INSTALLAZIONE  
 INSTALACE • INSTALLATION • MONTAŽ • INSTALAÇÃO • УСТАНОВКА

**MANUAL A**

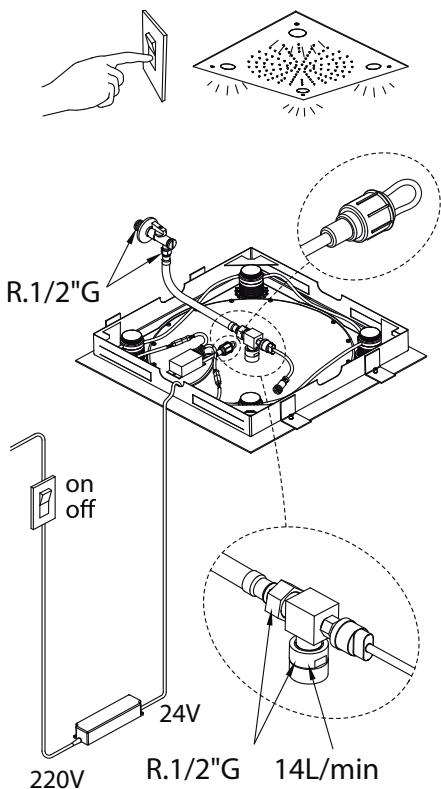

**B AUTOMATIC**

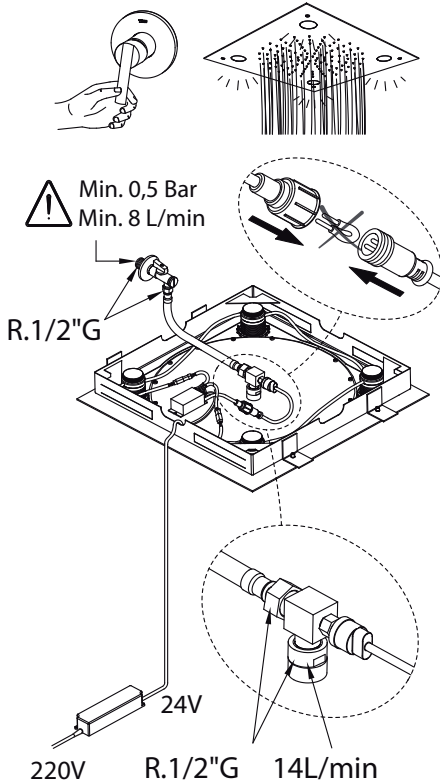



- ES** Instalación según LVD 2014/35/EU
- FR** Installation selon LVD 2014/35/EU
- DE** Anlage nach LVD 2014/35/EU
- NL** installatie volgens LVD 2014/35/EU
- IT** installazione secondo LVD 2014/35/EU
- CZ** instalace podle LVD 2014/35/EU
- EN** Installation according to LVD 2014/35/EU
- PL** instalacja według LVD 2014/35/EU
- PT** Instalação de acordo com a LVD 2014/35/EU
- RU** Установка в соответствии с LVD 2014/35/EU

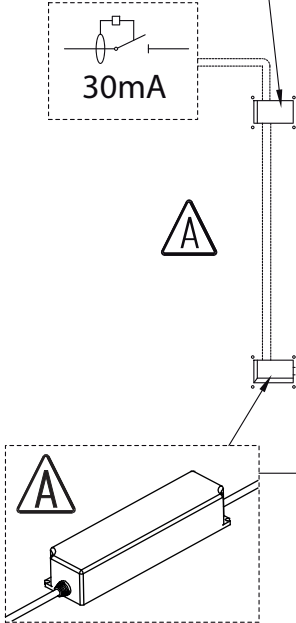
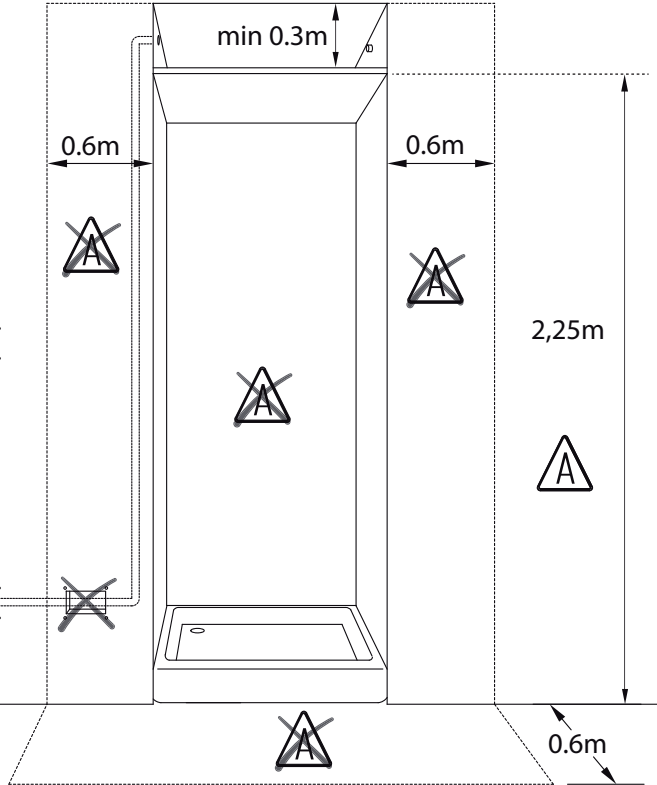
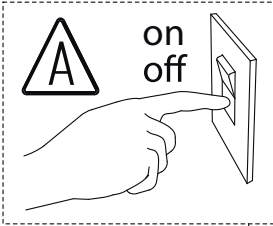

220V AC



· INPUT: 100-240V AC 0.8A 50/60Hz  
 · OUTPUT: +24V = 2.5A

24V DC



1

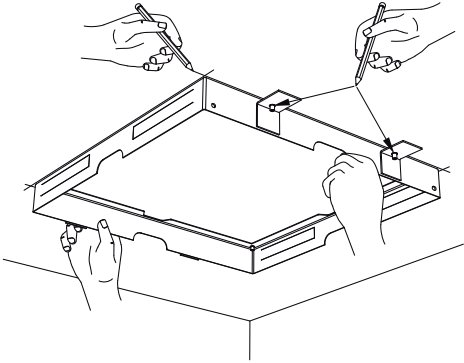

2

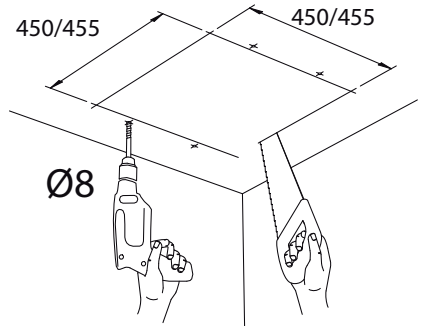

3

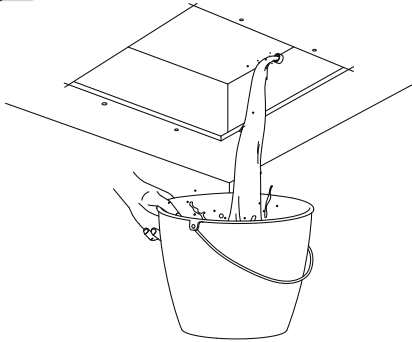

4

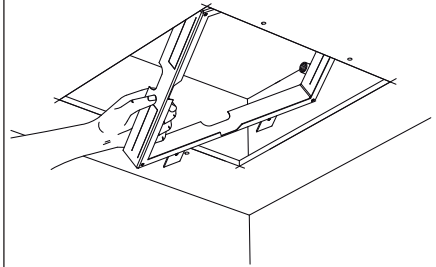

5

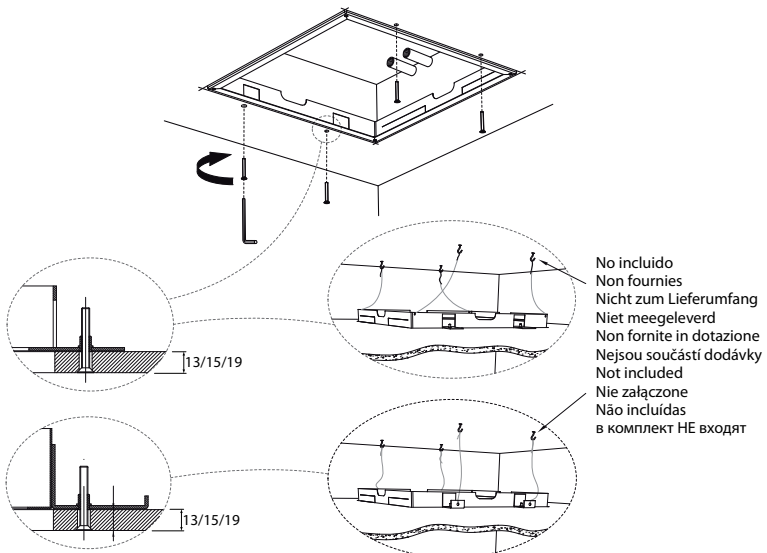



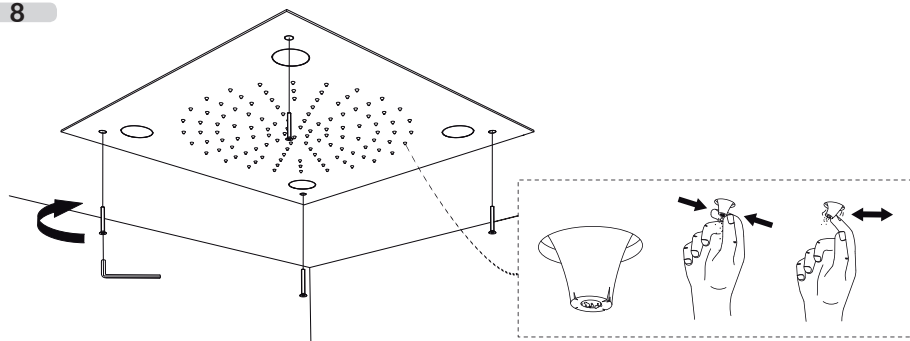

Es responsabilidad del usuario eliminar los residuos de este tipo depositándolos en un "punto limpio" para el reciclado de residuos eléctricos y electrónicos.

Il incombe à l'utilisateur d'éliminer les déchets de ce type en les déposant dans un « point propre » destiné au recyclage des déchets électriques et électroniques.

Der Benutzer ist für ordnungsgemäße Entsorgung bzw. Wiederverwertung der anfallenden Abfälle verantwortlich.

Het is de verantwoordelijkheid van de gebruiker om dit soort afval te verwijderen en het bij een afvalverzamelpunt voor het recyclen van elektrisch en elektronisch afval te deponeren.

L'utente è responsabile dello smaltimento di questo genere di residui; dovrà depositarli presso un "punto di raccolta" per il riciclaggio di materiale elettrico ed elettronico.

Uživatel zodpovídá za likvidaci opotřebeného výrobku nebo jeho součástí na sběrném místě určeném pro recyklaci odpadu z elektrických a elektronických zařízení.

The user is responsible for eliminating this type of waste, depositing them in a Recycling Centre for waste electrical and electronic equipment.

Użytkownik jest zobowiązany do usuwania tego rodzaju odpadów do odpowiedniego punktu recyklingu odpadów elektrycznych i elektronicznych.

É da responsabilidade do utilizador a eliminação deste tipo de resíduos, depositando-os num centro destinado à reciclagem de resíduos eléctricos e electrónicos.

пользователь несет ответственность за утилизацию отходов этого типа и обязан сдавать их в приемные пункты для дальнейшей переработки электрического и электронного оборудования.

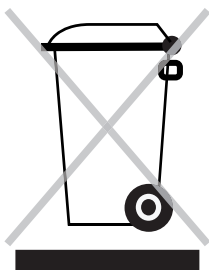



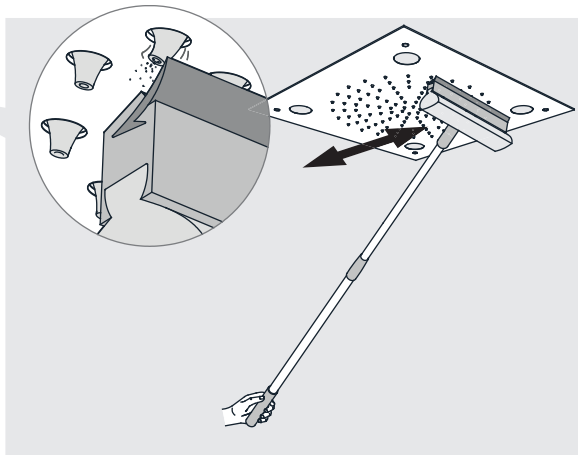
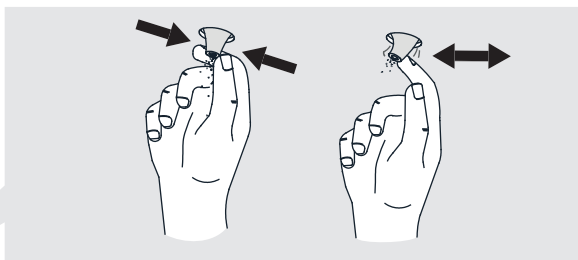
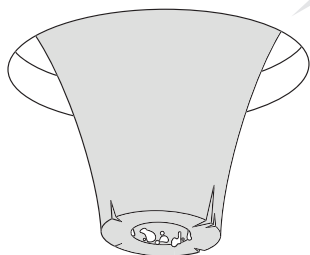
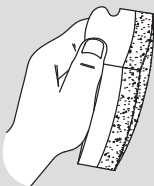

**ES TRES****DECLARACIÓN CE DE CONFORMIDAD**

TRES Comercial, SA declara, bajo su propia responsabilidad, que el producto descrito en esta declaración es conforme con las directivas **2014/35/UE, 2014/30/UE, 2011/65/UE y 2012/19/UE** y cumple con las siguientes normas armonizadas: **EN 60335-2-60; EN 61000-3-2; EN 61000-3-3; EN 55014-1; EN 55014-2; EN 55 022; EN 55 024; EN 55032**  
Denominación: Sistema de ducha cromoterapia; modelos: 29996201

Lugar y fecha de emisión:  
08759 Vallirana BARCELONA (ESPAÑA)  
16 Junio 2017

Nombre y cargo del firmante:  
Joan Josep Tres Casas  
*Gerente TRES Comercial*

**FR TRES****DÉCLARATION CE DE CONFORMITÉ**

TRES Comercial, SA déclare, sous sa propre responsabilité, que le produit décrit dans la présente déclaration est conforme aux directives **2014/35/UE, 2014/30/UE, 2011/65/UE et 2012/19/UE** et respecte les normes harmonisées suivantes: **EN 60335-2-60; EN 61000-3-2; EN 61000-3-3; EN 55014-1; EN 55014-2; EN 55 022; EN 55 024; EN 55032**  
Denomination: Système de douche chromotherapy; modèles 29996201

Lieu et date d'émission:  
08759 Vallirana BARCELONA (ESPAÑA)  
16 Juin 2017

Nom et fonction du signataire:  
Joan Josep Tres Casas  
*Directeur Général TRES Comercial*

**DE TRES****CE-KONFORMITÄTSERKLÄRUNG**

Tres Comercial, SA erklärt hiermit unter eigener Verantwortung, dass das in dieser Erklärung beschriebene Produkt die Richtlinien **2014/35/UE, 2014/30/UE, 2011/65/UE und 2012/19/UE** erfüllt und folgenden Normen entspricht: **EN 60335-2-60; EN 61000-3-2; EN 61000-3-3; EN 55014-1; EN 55014-2; EN 55 022; EN 55 024; EN 55032**  
Bezeichnung: Chromotherapy Duschesystem; Modell 29996201

Ausstellungsort und -datum:  
08759 Vallirana BARCELONA (ESPAÑA)  
16 Juni 2017

Name und Funktion des Unterzeichnenden:  
Joan Josep Tres Casas  
*Geschäftsführender TRES Comercial*

**NL TRES****VERKLARING VAN OVEREENSTEMMING**

TRES Comercial, SA verklaart onder eigen verantwoordelijkheid dat het hier beschreven product voldoet aan de richtlijnen **2014/35/UE, 2014/30/UE, 2011/65/UE en 2012/19/UE** en aan de volgende geharmoniseerde Europese normen: **EN 60335-2-60; EN 61000-3-2; EN 61000-3-3; EN 55014-1; EN 55014-2; EN 55 022; EN 55 024; EN 55032**  
Benaming: 'Kleurentherapie douchesysteem; modellen 29996201

Afgifteplaats en -datum:  
08759 Vallirana BARCELONA (ESPAÑA)  
16 Juni 2017

Naam en functie van ondertekenaar:  
Joan Josep Tres Casas  
*Bedrijfsleider TRES Comercial*

**IT TRES****DICHIARAZIONE CE DI CONFORMITÀ**

TRES Comercial, SA dichiara, sotto la propria esclusiva responsabilità, che il prodotto descritto nel presente attestato è conforme alle Direttive Europee **2014/35/UE, 2014/30/UE, 2011/65/UE e 2012/19/UE** e che rispetta le seguenti norme armonizzate: **EN 60335-2-60; EN 61000-3-2; EN 61000-3-3; EN 55014-1; EN 55014-2; EN 55 022; EN 55 024; EN 55032**  
Denominazione: sistema chromotherapy doccia; modelli 29996201

Luogo e data di emissione:  
08759 Vallirana BARCELONA (ESPAÑA)  
16 giugno 2017

Nome e incarico del firmatario:  
Joan Josep Tres Casas  
*Amministratore delegato TRES Comercial*



Společnost TRES Comercial, SA na svou vlastní zodpovědnost prohlašuje, že produkt popsany v tomto prohlášení je v souladu se směrnicemi **2014/35/UE, 2014/30/UE, 2011/65/UE a 2012/19/UE** a odpovídá následujícím harmonizovaným normám: **EN 60335-2-60; EN 61000-3-2; EN 61000-3-3; EN 55014-1; EN 55014-2; EN 55 022; EN 55 024; EN 55032**  
 Název: Systém Chromotherapie sprchy; modely 29996201

Místo a datum vydání:  
 08759 Vallirana BARCELONA (ESPAÑA)  
 16 červen 2017

Jméno a funkce podepsané osoby:  
 Joan Josep Tres Casas  
*Ředitel TRES Comercial*



TRES Comercial, SA declares, on its own responsibility, that the product described in this declaration is in accordance with directives **2014/35/UE, 2014/30/UE, 2011/65/UE and 2012/19/UE** and fulfils the following harmonized standards: **EN 60335-2-60; EN 61000-3-2; EN 61000-3-3; EN 55014-1; EN 55014-2; EN 55 022; EN 55 024; EN 55032**  
 Description: /Chromotherap shower system; models 29996201

Place and date of issue:  
 08759 Vallirana BARCELONA (ESPAÑA)  
 June, 16 2017

Name and position of undersigned:  
 Joan Josep Tres Casas  
*TRES Comercial Manager*



TRES Comercial SA oświadcza na własną odpowiedzialność, że produkt opisany w niniejszej deklaracji jest zgodny z dyrektywami **2014/35/UE, 2014/30/UE, 2011/65/UE i 2012/19/UE** oraz spełnia następujące normy zharmonizowane: **EN 60335-2-60; EN 61000-3-2; EN 61000-3-3; EN 55014-1; EN 55014-2; EN 55 022; EN 55 024; EN 55032**  
 Nazwa: Chromoterapia zestaw prysznicowy; modele 29996201

Miejsce i data wydania:  
 08759 Vallirana BARCELONA (ESPAÑA)  
 16 czerwiec 2017 r.

Imię i nazwisko oraz stanowisko podpisującego:  
 Joan Josep Tres Casas  
*Dyrektor TRES Comercial*



A TRES Comercial, SA declara, sob a sua própria responsabilidade, que o produto descrito na presente declaração está de acordo com as Diretivas **2014/35/UE, 2014/30/UE, 2011/65/UE e 2012/19/UE** e cumpre as seguintes normas harmonizadas: **EN 60335-2-60; EN 61000-3-2; EN 61000-3-3; EN 55014-1; EN 55014-2; EN 55 022; EN 55 024; EN 55032**  
 Designação: Sistema de duche cromoterapia; modelos 29996201

Local e data de emissão:  
 08759 Vallirana BARCELONA (ESPAÑA)  
 16 de Junho de 2017

Nome e cargo do signatário:  
 Joan Josep Tres Casas  
*Gerente da TRES Comercial*



«TRES Comercial, SA» заявляет под свою ответственность, что описанное в данной декларации изделие соответствует директивам **2014/35/UE, 2014/30/UE, 2011/65/UE и 2012/19/UE** и выполняет требования следующих гармонизированных стандартов: **EN 60335-2-60; EN 61000-3-2; EN 61000-3-3; EN 55014-1; EN 55014-2; EN 55 022; EN 55 024; EN 55032**  
 Наименование: душевая система хромотерапии; модели 29996201

Место и дата выдачи:  
 08759 Vallirana BARCELONA (ESPAÑA)  
 16 июнь 2017 г

Фамилия, имя и должность подписавшего:  
 Joan Josep Tres Casas  
*Директор «TRES Comercial»*



TRES COMERCIAL, SA | C/ Penedès, 16-26 • Zona Industrial, Sector A • 08759 Vallirana  
Tel. (34) 93 683 40 04 • Fax. (34) 93 683 50 61 • [comercialtres@tresgriferia.com](mailto:comercialtres@tresgriferia.com) • [www.tresgriferia.com](http://www.tresgriferia.com)